

KOTEVNÍ TECHNIKA

Kotevní systémy pro tepelné izolace

tel./fax.:00420 475 222 241,tel./fax.:00420 475 222 400

E-mail: info@hanzlova.euwww.hanzlova.eu

Samolepící hřeb - HS

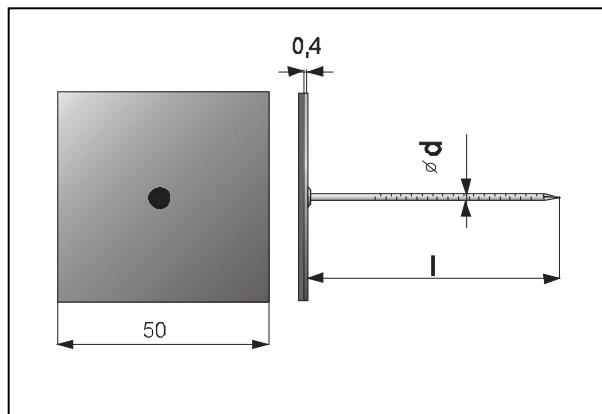

Materiál:

Hřeb - ocel galv. zinkovaná + zinkochromát.
podložka - žárově pozinkovaná ocel + polyuretanová pěna
s akrylátovým lepidlem.

Použití:

pro kotvení tepelných a protipožárních izolací k
vzduchotechnickému potrubí.

V kombinaci: se samosvornou podložkou PS

Pevnostní parametry:

Max. Únosnost je 0,15 kN.

Doporučené množství hřebů na 1 m²: 10 ks.

TECHNICKÉ ÚDAJE

Označení	Objednávací číslo	ød [mm]	l [mm]	ks v kartonu (nezávazné)	hmotnost 100 ks [kg]
HS 2,8 / 25	14 0125	2,7	25	100	1,01
HS 2,8 / 35	14 0135	2,7	35	100	1,08
HS 2,8 / 43	14 0143	2,7	43	100	1,13
HS 2,8 / 48	14 0148	2,7	48	100	1,17
HS 2,8 / 54	14 0154	2,7	54	100	1,21
HS 2,8 / 65	14 0165	2,7	65	100	1,28
HS 2,8 / 68	14 0168	2,7	68	100	1,30
HS 2,8 / 85	14 0185	2,7	85	100	1,42
HS 2,8 / 88	14 0188	2,7	88	100	1,44
HS 2,8 / 95	14 0195	2,7	95	100	1,48
HS 2,8 / 105	14 01105	2,7	105	100	1,55
HS 2,8 / 114	14 01114	2,7	114	100	1,61
HS 2,8 / 151	14 01151	2,7	151	100	1,81