

KOTEVNÍ TECHNIKA

Samořezné šrouby SSH

tel./fax.:00420 475 222 241,tel./fax.:00420 475 222 400

E-mail: info@hanzlova.eu

www.hanzlova.eu

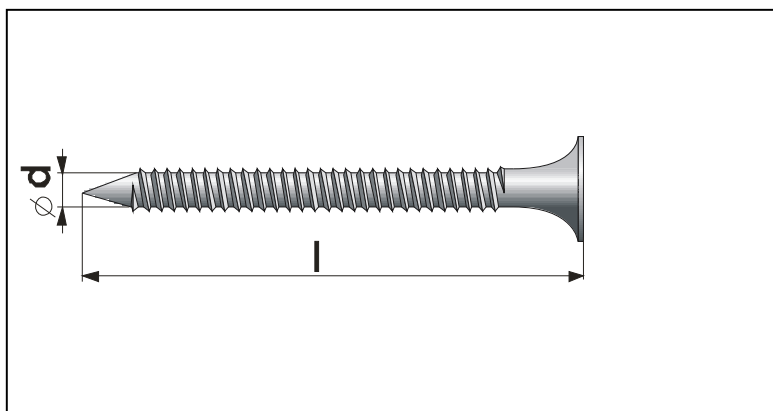

Materiál:

šroub SSH : ocel s antikorozní ochranou
Magni-silver coating min. 15 Kesternich cyklů
dle DIN 50018 S2,OL

Použití:

ke kotvení tepelných izolací a hydroizolací
na trapézový plech na plochých a pultových
střechách.

kotevní mat.:

trapézový plech 0,9 mm
min.hloubka vložení - 20 mm

TECHNICKÉ ÚDAJE

Označení	Objednávací číslo	ød [mm]	l [mm]	ks v kartonu (nezávazné)	hmotnost 100 ks [kg]
SSH 25	13 0402	4,2	25	1000	0,25
SSH 35	13 0403	4,2	35	1000	0,30
SSH 45	13 0404	4,2	45	1000	0,35
SSH 55	13 0405	4,2	55	1000	0,40
SSH 65	13 0406	4,2	65	1000	0,45
SSH 75	13 0407	4,2	75	1000	0,50
SSH 30	13 0503	4,8	30	1000	0,35
SSH 40	13 0504	4,8	40	1000	0,40
SSH 50	13 0505	4,8	50	1000	0,50
SSH 60	13 0506	4,8	60	500	0,55
SSH 70	13 0507	4,8	70	500	0,60
SSH 80	13 0508	4,8	80	500	0,65
SSH 85	13 0408	4,8	85	500	0,75
SSH 90	13 0409	4,8	90	500	0,90
SSH 100	13 0410	4,8	100	500	1,00
SSH 110	13 0411	4,8	110	500	1,10
SSH 120	13 0412	4,8	120	500	1,20
SSH 130	13 0413	4,8	130	500	1,30
SSH 140	13 0414	4,8	140	500	1,40
SSH 150	13 0415	4,8	150	500	1,50
SSH 160	13 0416	4,8	160	500	1,60
SSH 170	13 0417	4,8	170	500	1,70
SSH 180	13 0418	4,8	180	500	1,80
SSH 200	13 0420	4,8	200	500	1,90
SSH 220	13 0422	4,8	220	500	2,00
SSH 240	13 0424	4,8	240	500	2,10
SSH 260	13 0426	4,8	260	500	2,20
SSH 280	13 0428	4,8	280	500	2,30
SSH 300	13 0430	4,8	300	500	2,40

Certifikace výrobku: Výrobek byl testován zkouškami mechanických vlastností. Zkoušky provedl a certifikát vystavil Technický a zkušební ústav stavební Praha. Na požádání je možno certifikát předložit.

KOTEVNÍ TECHNIKA

Samořezné šrouby SSK

tel./fax.:00420 475 222 241,tel./fax.:00420 475 222 400

E-mail: info@hanzlova.eu

www.hanzlova.eu

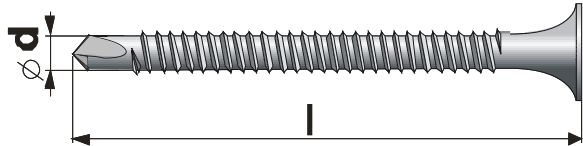

Materiál:

šroub SSK : ocel s antikorozi ochranou
Magni-silver coating min. 15 Kesternich cyklů
dle DIN 50018 S2,OL

Použití:

ke kotvení tepelných izolací a hydroizolací
na trapézový plech na plochých a pultových
střechách.

kotevní mat.:

trapézový plech 0,9-2,0 mm
min.hĺoubka vložení - 20 mm

TECHNICKÉ ÚDAJE

Označení	Objednávací číslo	ød [mm]	l [mm]	ks v kartonu (nezávazné)	hmotnost 100 ks [kg]
SSK 50	13 0305	4,8	50	1000	0,50
SSK 60	13 0306	4,8	60	1000	0,60
SSK 70	13 0307	4,8	70	1000	0,70
SSK 80	13 0308	4,8	80	1000	0,80
SSK 90	13 0309	4,8	90	1000	0,90
SSK 100	13 0310	4,8	100	500	1,00
SSK 110	13 0311	4,8	110	500	1,10
SSK 120	13 0312	4,8	120	500	1,20
SSK 130	13 0313	4,8	130	500	1,30
SSK 140	13 0314	4,8	140	500	1,40
SSK 150	13 0315	4,8	150	500	1,50
SSK 140	13 0314	4,8	140	500	1,40
SSK 150	13 0315	4,8	150	500	1,50

Certifikace výrobku: Výrobek byl testován zkouškami mechanických vlastností. Zkoušky provedl a certifikát vystavil Technický a zkušební ústav stavební Praha. Na požádání je možno certifikát předložit.

Samořezné šrouby EDS-H

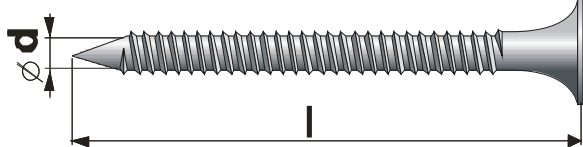

Materiál:

šroub EDS-H : ocel s antikorozi ochranou
Magni-silver coating min. 15 Kesternich cyklů
dle DIN 50018 S2,OL

Použití:

ke kotvení tepelných izolací a hydroizolací
na plochých a pultových střechách.

kotevní mat.:

dřevo, dřevotříska
min.hĺoubka vložení - 20 mm

TECHNICKÉ ÚDAJE

Označení	Objednávací číslo	ød [mm]	l [mm]	ks v kartonu (nezávazné)	hmotnost 100 ks [kg]
EDS - H 25	13 08025	6,0	70	1000	0,6
EDS - H 35	13 08035	6,0	90	1000	0,8
EDS - H 45	13 08045	6,0	110	1000	1,0
EDS - H 55	13 08055	6,0	120	1000	1,1
EDS - H 75	13 08075	6,0	140	500	1,3
EDS - H 95	13 08095	6,0	160	500	1,5
EDS - H 120	13 08120	6,0	180	500	1,7